

**Serie
SUBCWD
"Chimaera"**

Encoder incrementali e/o assoluti per applicazioni sottomarine con giunto magnetico (fino 600bar)
Incremental and absolute submersible encoders with magnetic coupling (up to 600bar)



Dati Meccanici / *Mechanics Data*

Corpo encoder / *Body* : Acciaio AISI 316 / 316L
Stainless steel AISI 316 / 316L
Peso / *Weight* : 3 → 6 Kg.
Classe protezione / *Protection*: IP68M (600bar)
Giri al minuto / *Rpm* : 500rpm Max

Dati elettrici / *Electrical Data*

Interfacce : / *Interface* :
Incrementale / *Incremental* : Line driver, Push Pull,
Assoluto / *Absolute*
4-20mA , 0-10V, SSI, ASI
Altre interfacce a richiesta / *Other interface on request*

Connessioni / *Connections*

Connessioni disponibili / *Connections available*:
MacArtney 8 pin MCBH8MSS Connector
Altri a richiesta / *Other on request*

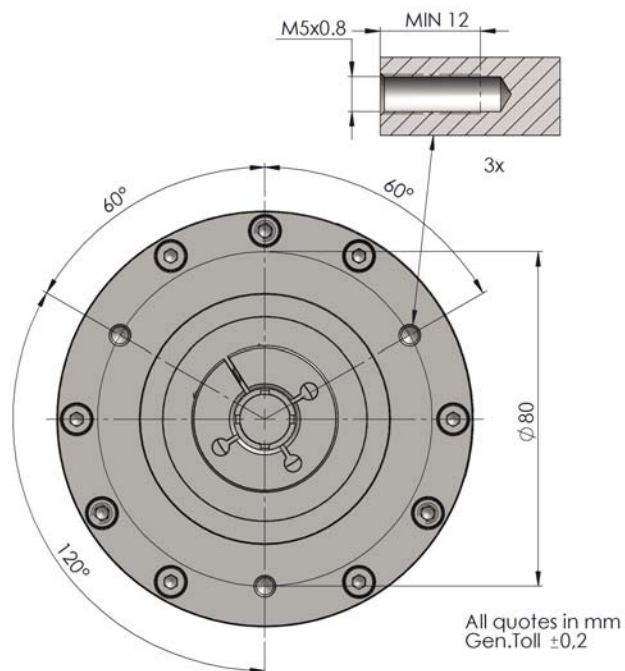
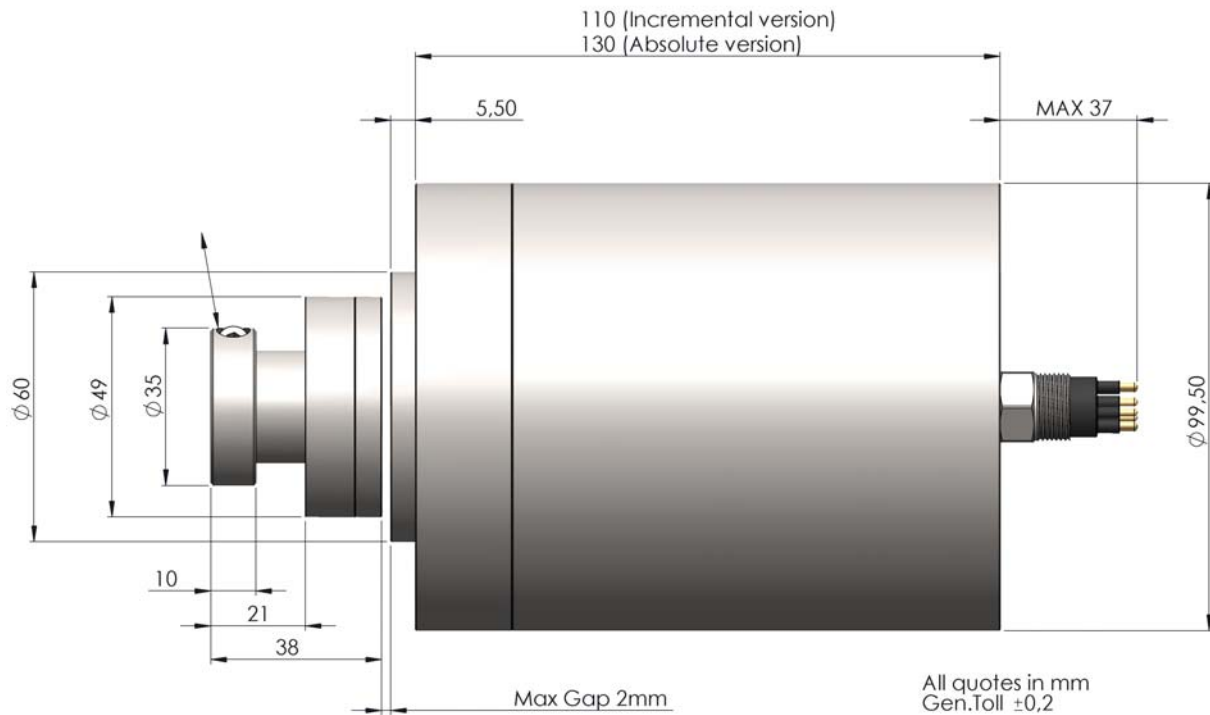

Montaggio Meccanico / Mechanical Assembly

- Fissare il corpo encoder mediante 3 viti M5 in acciaio alla flangia di supporto.
Fix encoder with 3xM5 screw INOX to mechanical support
- Montare il mozzo di trazione sull'albero del motore/movimento mediante la ghiera di serraggio.
Assemble the hub on the shaft motor with clamp ring
- Il mozzo di trazione deve essere posizionato in asse con l'encoder a una distanza massima di 2mm.
The hub traction must be positioned on axis with the encoder at a maximum distance of 2mm